

Link do produktu: <https://www.bhjanecki.pl/nitotrzpien-m6-nitotrubka-stalowa-avk-ass3t-610-4-2-15-080212-p-1541.html>



## NITOTRZPIEŃ M6 nitośruba stalowa AVK ASS3T-610-4,2-15 080212

Cena brutto	<b>1,89 zł</b>
Cena netto	<b>1,54 zł</b>
Dostępność	<b>Dostępny z magazynu w Warszawie</b>
Czas wysyłki	<b>48 godzin</b>
Numer katalogowy	<b>080212</b>
Kod producenta	<b>ASS005-15</b>
Producent	<b>AVK</b>

### Opis produktu

Nitotrzpienie, znane również jako nitośruby, to elementy montażowe stosowane w wielu branżach do tworzenia solidnych i trwałych połączeń w materiałach. Są one wykorzystywane wszędzie tam, gdzie potrzebne jest niezawodne połączenie, które może być montowane jednostronnie.

#### Dlaczego podczas montażu warto korzystać z nitotrzpieni ?

Nitotrzpienie są idealne do zastosowań w różnych branżach, gdzie wymagana jest wysoka wytrzymałość i odporność na korozję. Doskonale sprawdzają się w montażu materiałów o różnej grubości od 0,7 mm do 4,2 mm, oferując niezawodność i trwałość w każdym środowisku. Najwyższa jakość od światowego producenta AVK, charakteryzująca się wysoką wytrzymałością oraz odpornością na korozję. Nitotrzpienie to niezawodne rozwiązanie dla profesjonalistów, poszukujących trwałych i solidnych elementów montażowych.

#### Główne zalety nitotrzpieni / nitośrub

- **Wyjątkowa trwałość:** Stal najwyższej jakości gwarantuje długotrwałą wytrzymałość.
- **Ochrona przed korozją:** Ocynkowana powierzchnia zapewnia skuteczną ochronę przed korozją.
- **Precyzyjny gwint:** Metryczny gwint zgodny z ASME B1.13M zapewnia idealne dopasowanie.
- **Wysoka Odporność:** Na przekręcanie się i wyrwanie
- **Szeroki zakres zacisku:** Do zastosowania w materiałach o różnej grubości
- **Łatwy Montaż:** Możliwość montażu za pomocą narzędzi z momentem obrotowym lub z siłownikiem

#### Specyfikacja techniczna nitotrzpienia M6

##### Materiał:

- Część rozprężna: stal 1010/1008
- Śruba: stal 1038
- **Powierzchnia:** Ocynkowana, bez chromu VI
- **Gwint:** Metryczny 6H/21, zgodny z ASME B1.13M

Nr katalogowy 080212

ASS3T-610-4,2-15

Część rozprężna stal 1010/1008

Śruba - stal 1038

Rozmiary gwintu M6

Otwór montażowy  $\varnothing +0,15/-0,0 - 10,0$

Zakres zacisku 0,7-4,2 mm

ISL min. - 15,0 mm

Wymiary i tolerancje:

D  $\varnothing$  max. - 9,91 mm

H  $\varnothing$  +/-0,25 # - 12,70 mm

**P  $\pm 0,08 - 0,76$  mm**  
**L  $\pm 0,50 - 17,02$  mm**  
**Waga 1 szt. ok 10 gr**

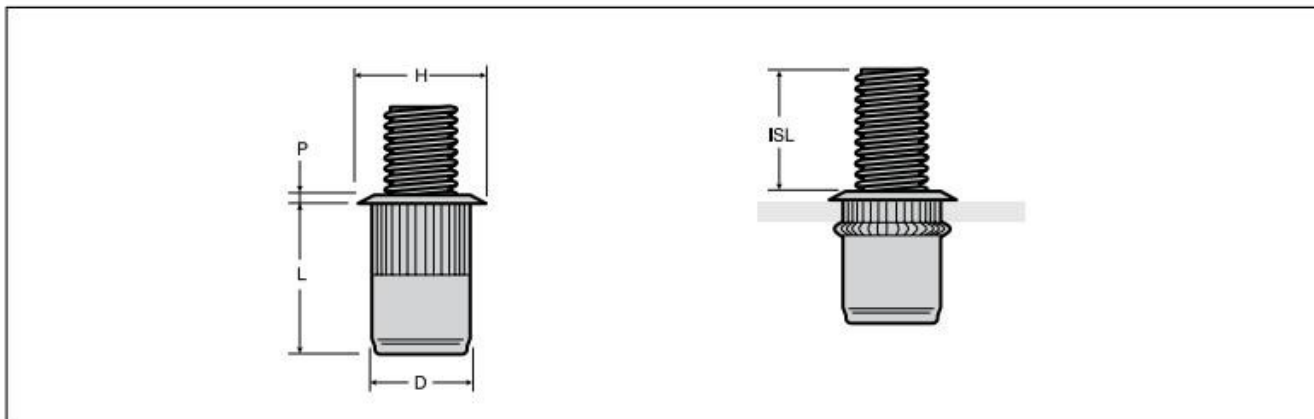

Nitotrzpień stalowy M6

**Specyfikacja** w zakładce powyżej - **DO POBRANIA.**  
ilość minimalna zamówienia 5 szt.